



The effective technology

KATALOG NÁHRADNÍCH DÍLŮ

DROBÍČÍ VÁLEC

DV-400C/8000 NS



Farmet a.s.
Jiřinková 276
552 03 Česká Skalice
Česká republika
Tel: 00420 491 450 140
00420 491 450 122
Fax: 00420 491 450 136
E-mail: farmet@farmet.cz
nd@farmet.cz
http: www.farmet.cz



Vážený zákazníku,

veškeré náhradní díly potřebné pro případnou opravu Vašeho stroje, objednávejte z tohoto katalogu.

Výrobce **neručí** za správnou funkčnost a bezpečnost stroje pokud **nebudou na stroji použity součásti vyrobené a schválené firmou Farnet a.s. Česká Skalice.**

☞ Při objednávání náhradních dílů postupujte takto:

A) Uveďte typ a výrobní číslo stroje (tab.1).

B) Uveďte katalogové číslo součásti, její název a potřebný počet kusů. (V případě, že je součást ještě rozdělena na pravou a levou, je nutné i toto specifikovat).

tab. 1

TYP STROJE	
VÝROBNÍ ČÍSLO STROJE	
SPECIÁLNÍ PROVEDENÍ NEBO PŘÍSLUŠENSTVÍ	
.....	
.....	
.....	
.....	
.....	

Příklad objednávky:

Stroj: DV 400C/8000 NS

Výrobní číslo: 2009/0122

Název dílce: CROSSKILL kolo 400/120 mm

Katalogové číslo: 3000155

Počet kusů: 1

OBSAH

- OBSAH		str. 3
- DROBÍČÍ VÁLEC DV 400C/8000 NS	<i>3000563</i>	str. 4
- RÁM STŘEDNÍ DV pr.400C– mont.	<i>1000114</i>	str. 5-7
- RÁM BOČNÍ 8000/C L+P – mont	<i>1000123</i>	str. 6-8
- SPOJOVACÍ TÁHLO DV	<i>3001051</i>	str. 9
- ZADNÍ TERČE L+P – mont.	<i>3001110</i>	str. 9
- PŘEDNÍ TERČE L+P - mont.	<i>3001298</i>	str. 10

3000563 DV 400C/8000 NS

Pozice/Katalog.číslo		Název součásti	Norma	Množství
1	1000114	RÁM STŘEDNÍ DV pr.400C mont.	ks	1
2	1000123	RÁM BOČNÍ 8000/C L+P sest. 1 KUS LEVÝ + 1 KUS PRAVÝ	ks	2
3	3000557	VZPĚRA I. – svař.	ks	2
4	3001051	SPOJOVACÍ TÁHLO DV	ks	1
5	4001515	VYMEZ. KROUŽEK P	ks	4
7	4000556	ČEP RÁMU	ks	4
8	4000558	ČEP PÍSTNICE II.	ks	2
9	4000554	ČEP ZÁPADKY	ks	4
10	4000154	ZAJIŠŤOVACÍ ČEP PR.20x40 - svař	ks	2
11	4001299	PLOCHÁČ TÁHLA	ks	1
12	3001210	ŠTÍT TROJ. S DRŽÁKEM	ks	1
13	m04406	SAMOLEPKA RYCHLOST 20	ks	1
17	m03718	PODLOZKA PLOCHÁ 25	ks	4
18	m02866	PODLOZKA PLOCHÁ 31	ks	6
20	m01184	ZÁVLAČKA 6,3x50	ks	4
21	m02492	ZAVLACKA 8/63	ks	6
23	m02470	POJISTNA ZAVLACKA pr.4,5	ks	2
24	4000587	VÝROBNÍ ŠTÍTEK DV 400C/8000	ks	1
25	m01196	HREB 2,9/6	ks	4
30	m00808	OLEJ HYDRAULICKÝ HLP 46	l	3

1000114 RÁM STŘEDNÍ DV pr.400 C – mont.

Pozice/Katalog.číslo	Název součásti	Norma	Množství
1	6000153	RÁM STŘEDNÍ DV PR. 400C – sv.	ks 1
2	3000550	HŘÍDEL VÁLCE C-střed	ks 1
3	3000155	CROSSKILL KOLO 400 / 120 mm	ks 18
5	3000503	ZÁPADKA L+P svař. 1+1 KUS	ks 2
6	3000506	PODPĚRA DV – svař.	ks 1
7	3000565	POJISTNÝ KROUŽEK	ks 2
8	3001298	PREDNI TERCE L+P-mont. 1 kus LEVÝ a 1 kus PRAVÝ	ks 2
12	m03889	SPOJKA T	ks 2
14	3001110	ZADNÍ TERČE L+P- pol. držák 1 kus levý 1 kus pravý	ks 2
15	4000557	ČEP PÍSTNICE I.	ks 2
16	4000554	ČEP ZÁPADKY	ks 2
17	4000552	ČEP TBZ 2 – svař.	ks 1
18	4000551	ČEP PODPĚRY OJE-svar.	ks 1
19	4000553	ČEP ZÁVĚSU	ks 2
20	m01125	ŠROUB M 12x40	ks 6
21	m09687	LOŽISKO CJI08GGG+UC208R3	ks 2
23	m01184	ZAVLACKA 6,3/50	ks 4
25	m02531	SROUB M 5/25	ks 4
26	m04174	SROUB AS2D (VECF2)	ks 1
28	m03926	SROUB M 12/40	ks 8
31	m01305	MATICE M 12	ks 14
33	m02866	PODLOZKA 31	ks 2
36	m01214	PODLOZKA 13	ks 8
37	m01219	PODLOZKA 14	ks 1
38	m03718	PODLOZKA 25	ks 2
39	m01223	PODLOZKA 26	ks 1
42	m01213	PODLOZKA 12	ks 8
44	m02470	POJISTNA ZAVLACKA pr.4,5	ks 1
45	m02505	KOLIK S KROUZKEM pr.40	ks 3
46	m04173	KRYCI DESKA GD2D (PSCF2)	ks 1
47	9000248	PÍSTNICE 80/40-400 TYP 121A111	ks 2
48	m04033	Tlakova hadice 8/800	ks 2
49	m03951	TLAKOVA HADICE Dn 8x1000	ks 2
50	m03849	ZASTRCKA ISO -12.5 M 16	ks 2
51	m03743	PRACH. ZAS. ISO - MODRA	ks 1
52	m03925	Hrdlo přímé M22x1,5vnější	ks 4
53	m02579	ODRAZKA ORANZOVA-SAMOLEPICI	ks 2
54	m04042	PRACH. ZAS. ISO - BILA	ks 1
55	m04024	úhlový nástavek Js08-90	ks 4

Pozice/Katalog.číslo	Název součásti	Norma	Množství
56	m04171	UCHYT PP216/16 (CF2 16-16)	PAR 1
57	m04323	Těs. kroužek 27x22x1,5 CU	ks 4
58	m00124	DRZAK ZASTRČKY RYCHLOSPOJKY	ks 2
60	m04359	SAMOLEPKA P 1 H	ks 3
61	m04366	SAMOLEPKA P 2 H	ks 2
63	m04363	SAMOLEPKA P 13 H	ks 2
64	m04365	SAMOLEPKA P 37 H	ks 3
65	m04369	SAMOLEPKA P 53 H	ks 3
66	m04393	SAMOLEPKA P 10 H	ks 1
67	m04356	SAMOLEPKA FARMET 70/170	ks 4
68	m03320	SAMOLEPKA MAZACI MISTO	ks 2
69	m03316	SAMOLEPKA MISTO ZAVESENI	ks 4
70	m03314	SAMOLEPKA SVAHOVA DOSTUPNOST 6	ks 2
71	m04026	Tlaková hadice 8/300	ks 1
72	m04761	TLAKOVA HADICE 8/600	ks 1
43	m04034	PRACHOVKA ZÁSTRČKY BÍLÁ	ks 1

1000123 RÁM BOČNÍ 8000/C L+P – mont.

Pozice/Katalog.číslo	Název součásti	Norma	Množství
1	1000122	RÁM BOČNÍ 8000/C L+P - SVAŘ.	ks 1
2	3000562	HŘÍDEL VÁLCE C-8000	ks 1
3	3000155	CROSSKILL KOLO 400 / 120 mm	ks 25
4	3000565	POJISTNÝ KROUŽEK	ks 2
7	m01125	ŠROUB M12x40	ks 6
9	m09687	LOŽISKO UCJ08GGG+UC208R3	ks 2
12	m03926	SROUB M 12/40	ks 8
14	m01305	MATICE M 12	ks 14
16	m01214	PODLOZKA PLOCHÁ 13	ks 8
17	m01213	PODLOZKA PRUŽNÁ	ks 8
20	m04360	SAMOLEPKA P 6 H	KS 1
21	m04363	SAMOLEPKA P 13 H	KS 2
22	m04368	SAMOLEPKA P 20 H	KS 1
23	m04362	SAMOLEPKA P 39 H	KS 2
24	m04367	SAMOLEPKA P 50 H	KS 2
25	m04356	SAMOLEPKA FARMET 70/170	KS 1
26	m03320	SAMOLEPKA MAZACI MISTO	KS 2

1000114 RÁM STŘEDNÍ DV pr.400C – mont.

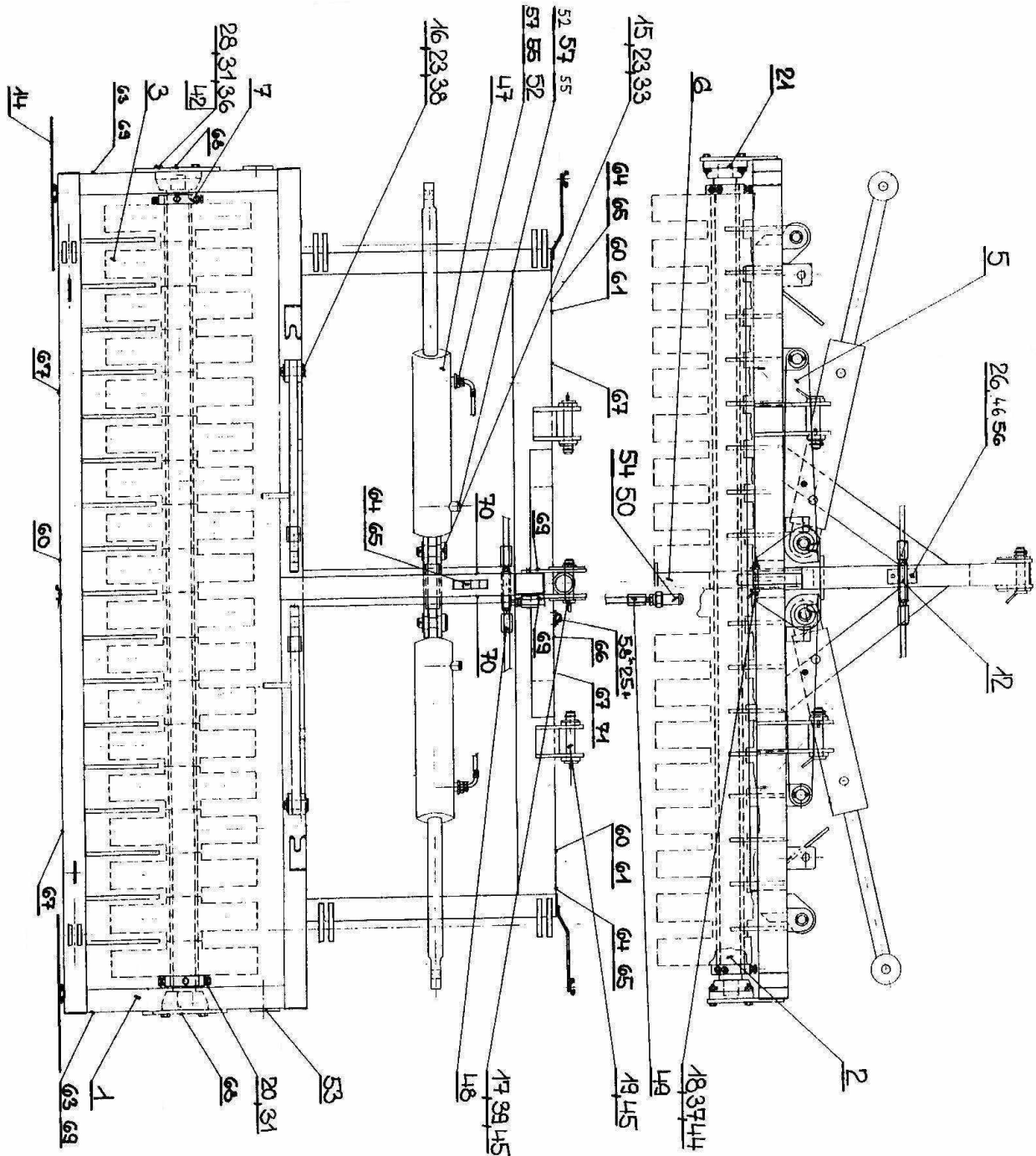

1000123 RÁM BOČNÍ 8000/C L+P – mont.

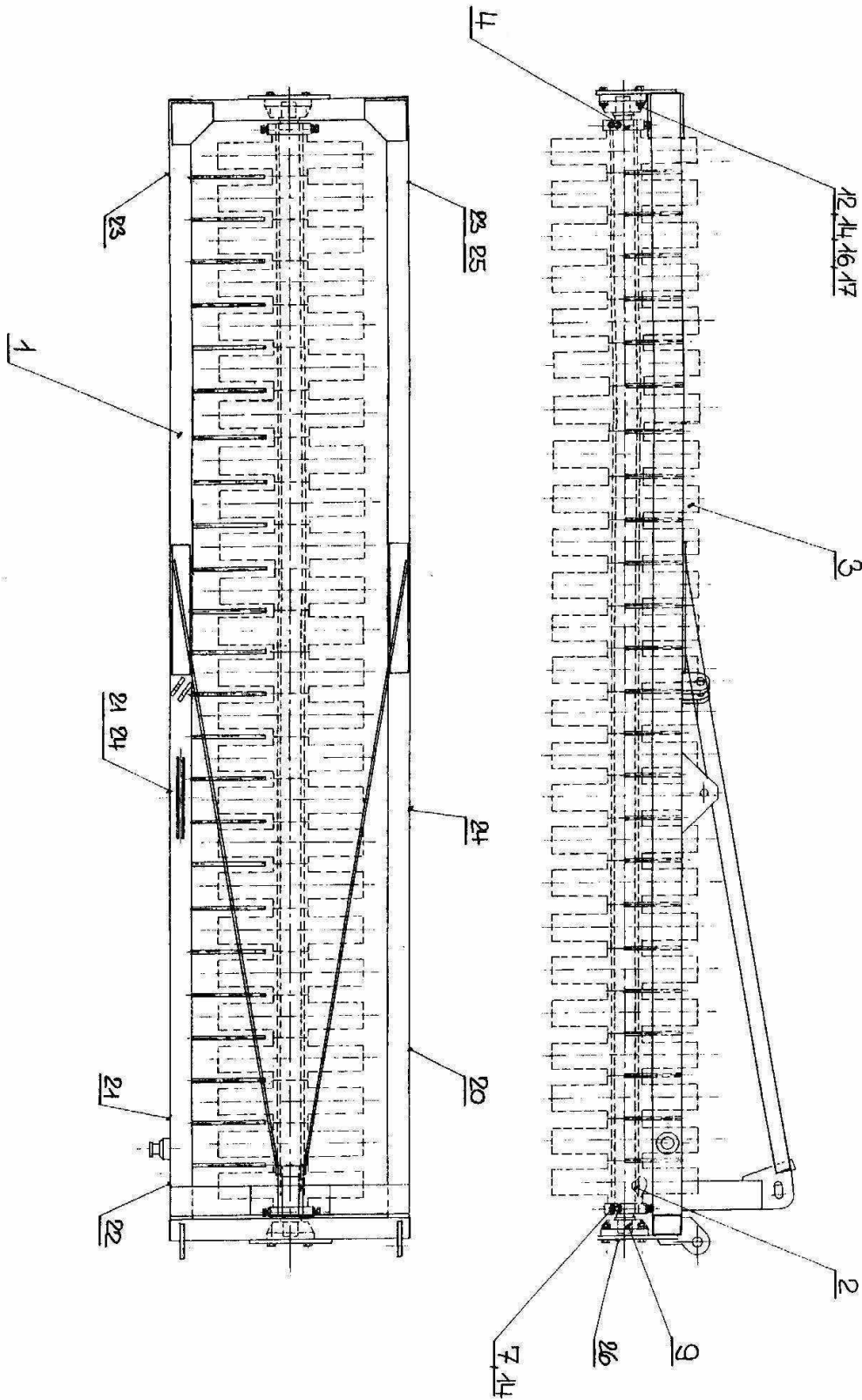

3001051 SPOJOVACÍ TÁHLO DV - mont.

Pozice/Katalog.číslo	Název součásti	Norma	Množství
1	3001053	STŘ.DÍL TÁHLA - svař.	ks 1
2	3000203	ŠROUB SPOJ.TÁHLA M20-svař	ks 1
3	3000204	ŠROUB SPOJ.TÁHLA M20LH-svař	ks 1
4	4001548	KONTRA MATKA M20-svar.	ks 1
5	4000144	VRATIDLO PR.12 x 200 mm	ks 1
6	m01305	MATICE M 12	CSN021401.55 ks 2

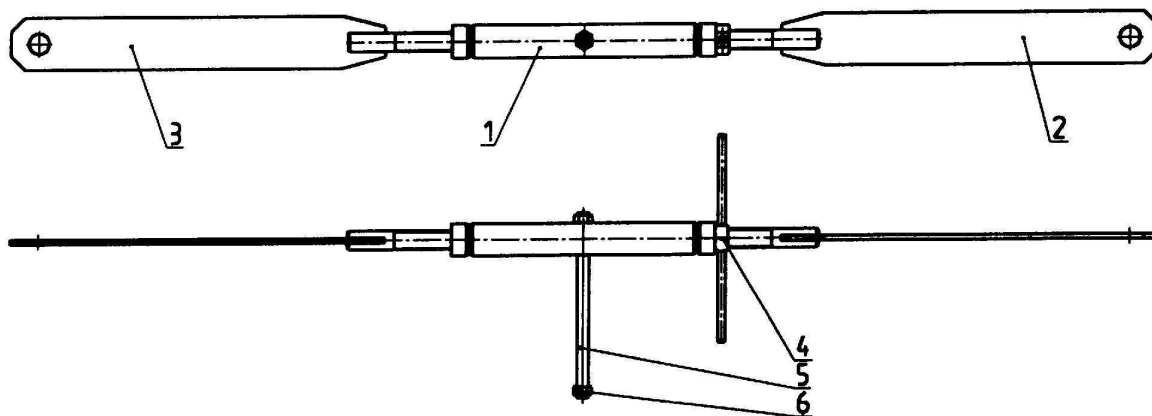
**3001110 ZADNÍ TERČE L + P - mont.**

Pozice/Katalog.číslo	Název součásti	Norma	Množství
1	4001392	DRZAK STITU L+P II.-svar. LEVÝ A PRAVÝ KUS	ks 1
2	4002752	BEZPECNOSTNI STIT PLECH-mont.	ks 1
3	m02497	ODRAZKA TROJUHELNÍK	ks 1
4	m08341	SROUB M 5/20	CSN021152.25 ks 2
5	m06236	MATICE M 5	CSN021492.55 ks 2
6	m04164	PODLOŽKA 5,1	CSN 021702.05 ks 2

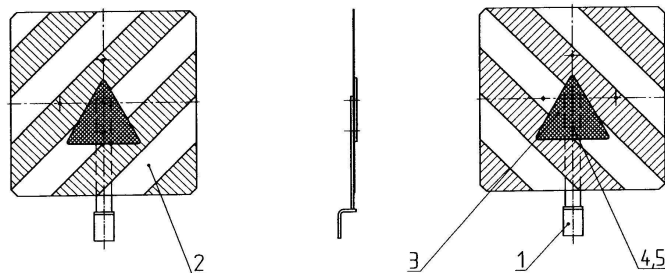

3001298 PŘEDNÍ TERČE L+P - mont.

Pozice/Katalog.číslo	Název součásti	Norma	Množství
1	4001392	DRZAK STITU L+P II.-svar.	ks 1
2	4002752	BEZPECNOSTNI STIT PLECH-mont.	ks 1
3	m02498	ODRAZKA BILA	ks 1
4	m05559	SROUB M 5x14	CSN021152.25 ks 2
5	m06236	MATICE M 5	CSN021492.55 ks 4

PRAVÉ PROVEDENÍ

LEVÉ PROVEDENÍ

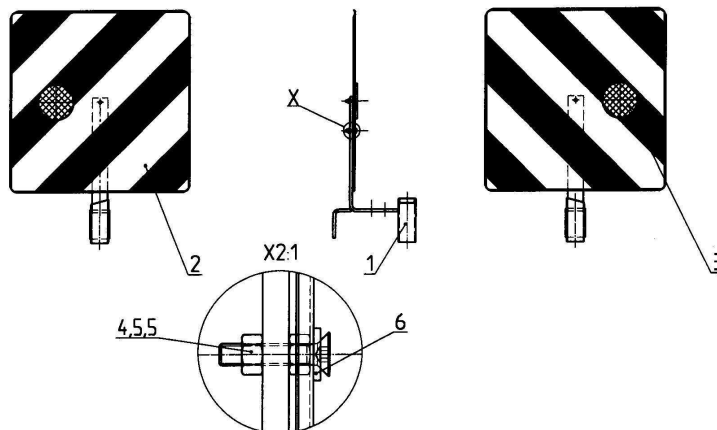

Vydal: Technický útvar, Farnet a.s., Jiřínková 276, Česká Skalice 552 03, dne 25.02.2009,
celkový počet stran 10, změny vyhrazeny.